

**11) Modo de operación: A) Normal B) On/Off (-) C) Of/Off (+) D) Arranque**

A) Normal: Uso “standar” . B, C) Entradas On/Off (para conectar y utilizar control remoto original de autos provistos) D) Con arranque, con un módulo adicional se puede encender y apagar el motor a distancia.

**12) A) Status o MLC B) Luz cortesía C) Destraba baul D) Destraba baúl 4 botones.**

A) Se utiliza para accionar accesorios como módulos alza cristales, micro-ondas, etc.  
 B) Luz de cortesía al desactivar. Esto es útil para ver si hay alguien en el auto antes de subir o simplemente para iluminación para poner la llave en contacto.  
 C y D) Para aquellos modelos en los que se puede abrir el baúl eléctricamente desde adentro. “C” manteniendo apretado el botón de beeps unos segundos después de desactivar se abre el baúl. “D” Para controles con cuatro botones.

**13) A) Normal B) Puerta y baúl invertidos C) Baúl N.C. D) Puerta y baúl N.C. invertidos**

B) Se invierten los cables de puerta con el de baúl para poder usar por puerta el jumper interno de elección de polaridad que normalmente esta asociado al cable de baúl. O sea cable blanco con “jumper” de polaridad seleccionable queda como puerta y cable naranja como baúl por masa.  
 C) Baúl normal cerrado, se utiliza para conectar magnéticos o infrarrojos en casas rodantes, cajas de utilitarios, etc.

**14) A) Siempre “luces” B) Siempre “beep” C) “Beep y luces” D) “Rotativo”.**

A) Los candados hacen siempre “luces” y el otro botón pánico B) Los candados hacen siempre “beeps” y el otro botón pánico C) El candado cerrado hace siempre “beeps” y el candado abierto hace siempre “luces” y el otro botón pánico D) Rotativo, con el otro botón se cambia “beeps” o “luces” en los candados a voluntad. Para cambiar mantener el otro botón apretado por 5 seg. hasta que se vea o escuche la señal opuesta. Si los candados hacen “luces”, el otro botón hace “beep” y viceversa.

**COMO PROGRAMAR: “Memorice el nivel y la opción antes de comenzar”.**

1) Estando en antirrobo desactivado (LED. Apagado)

\* Oprima el "touch" e inmediatamente, sin soltar el touch, pulse el botón candado cerrado del control remoto 1, 2 o N veces según al nivel al que desea llegar (la primera vez se cuenta como una y después de la primera se puede soltar el touch). \* Luego espere 3 segundos y entrará en el nivel .

2) Una vez dentro del nivel, el LED de la alarma, le mostrará en que opción se encuentra.

"A" tres flashes simples, "B" tres flashes dobles, "C" tres flashes triples, “D” flash continuo.

\* Para cambiar pulse el control repetitivamente hasta llegar a la opción deseada.

Observe en el gráfico "programación" que cada vez que se pulsa (el remoto) se cambia a la opción siguiente, siguiendo la flecha y en forma cíclica sigue en círculo. Cada vez que se pulsa se disponen de 6 segundos adicionales para ver el cambio hecho o continuar cambiando. 3) \*

Espere 6 Seg. y el programa regresará a "uso normal"

*Nota: Una vez dentro del nivel de opción deseado si no se pulsa el control remoto dentro de los 6 Seg. el programa vuelve a "uso normal" conservando la opción que estaba.*

*Por lo tanto si Ud. "se pierde" y no sabe en que nivel entró, no toque el control remoto, espere y luego vuelva a comenzar desde el principio.*

**PROGRAMACION**

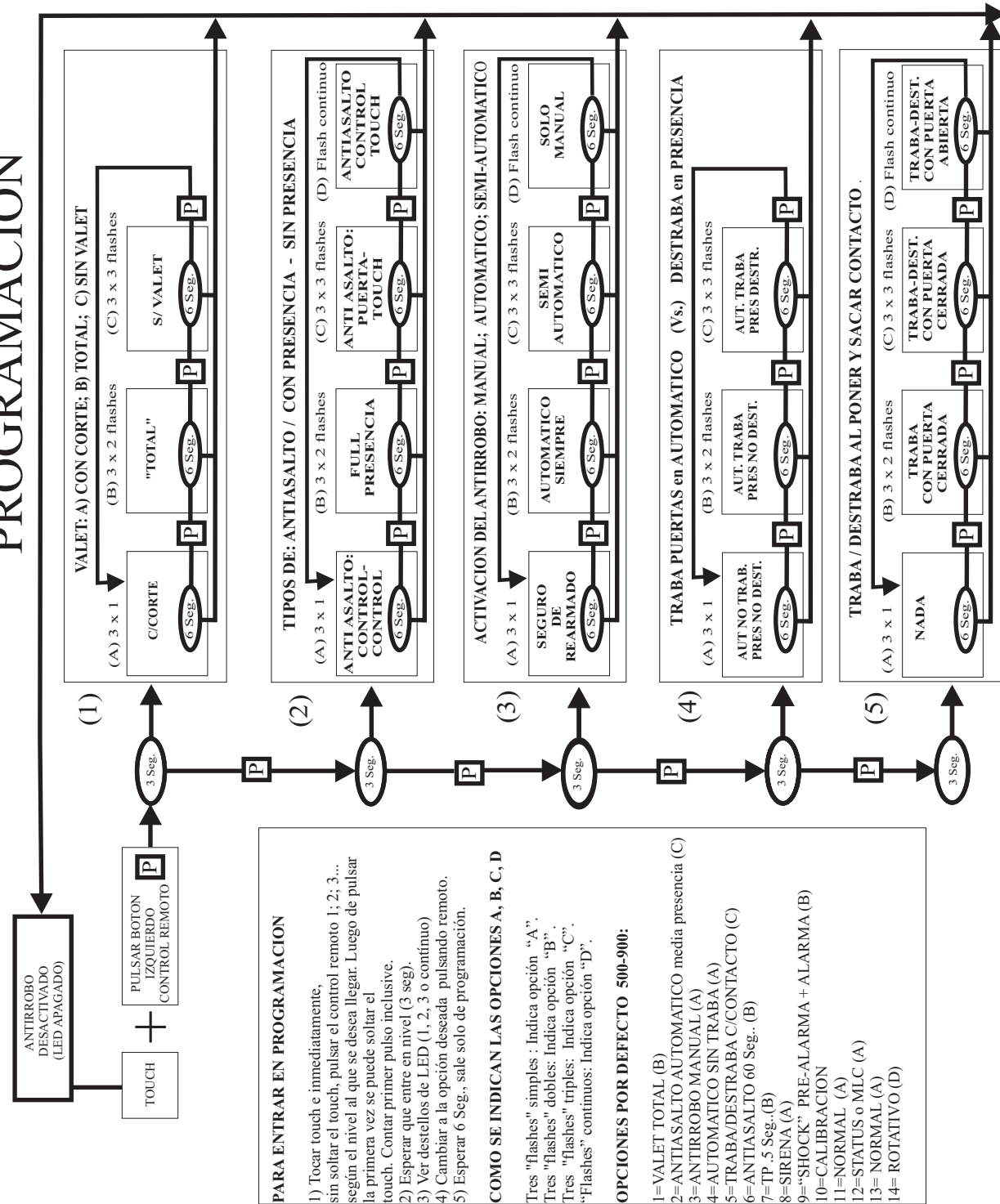

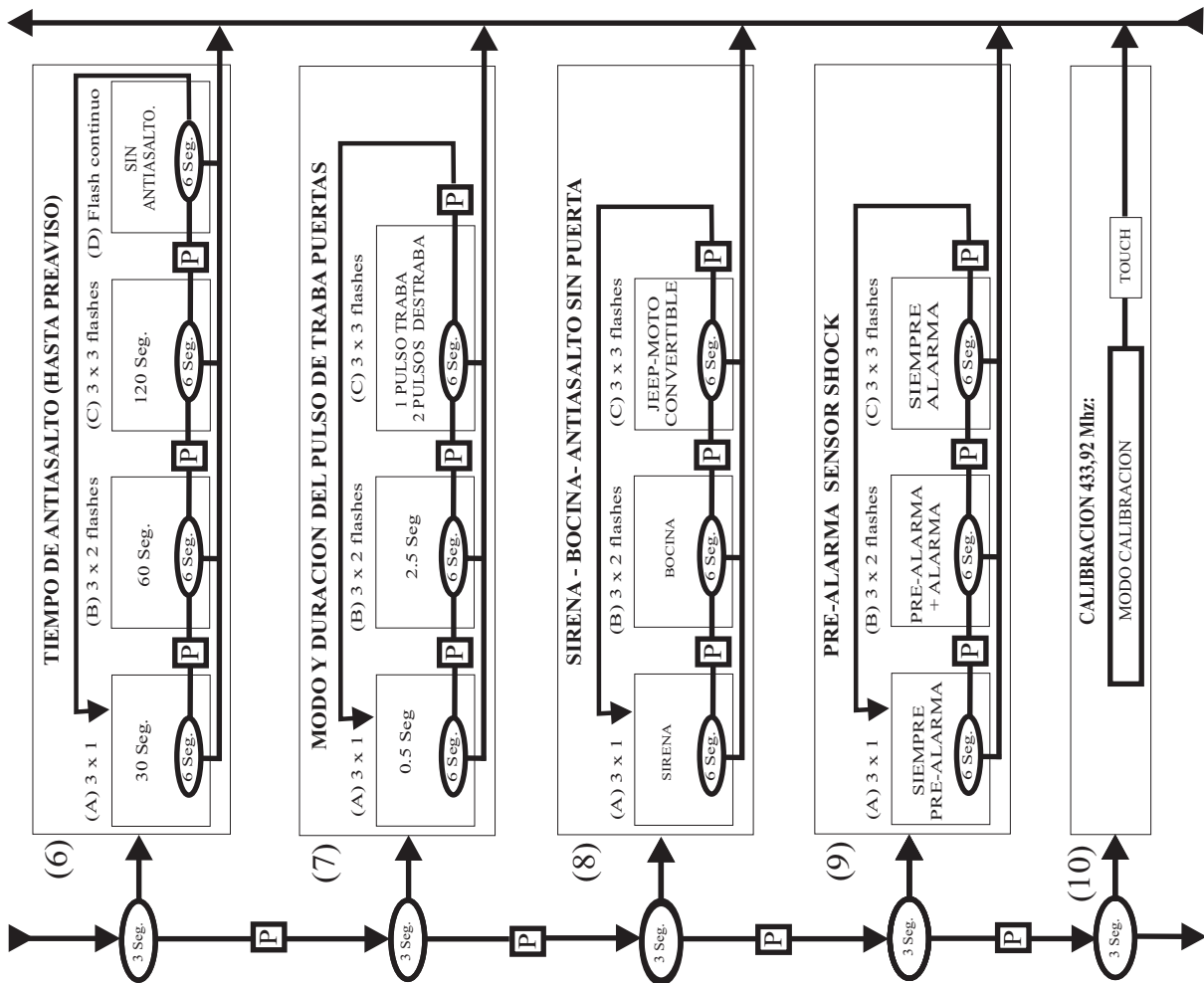

### “SISTEMA DE MEMORIA PARA DETECCION DE ALARMAS

Tocar el touch y sin soltar apretar el botón derecho del control remoto, esperar y visualizar de que modo destella el LED para determinar que memoria es:

- Shock o sónico: un destello. ■
- Volumétrico: un destello largo, uno corto. ■■■ ■
- Puertas: dos destellos. ■ ■
- Baúl/ capot: tres destellos. ■ ■ ■
- Contacto: destellos continuos. ■ ■ ■ ■ ■ ■ ■

Para salir toque el touch. Esta memoria no se borra al activar y desactivar solamente la cambia un nuevo disparo. Para entrar en programación normal utilice el botón izquierdo del control remoto.

**3) Activación del antirrobo:** A) Manual con rearmado de seguridad, si se desactiva y no se abre una puerta se vuelve a armar B) Totalmente automático, se rearma siempre C) Semiautomático, al sacar contacto es como manual, al armar la alarma (con el control remoto) queda como automática. D) Totalmente manual, de ningún modo o circunstancia se vuelve a armar.

**4) Traba puertas en automático / full presencia:** Este nivel define como se comportan los traba-puertas en relación con la activación automática y el control de presencia obviamente si se elige la opción FULL PRESENCIA en el nivel “2”. Si se opta por la opción MODO COMBINADO el control de presencia no desactiva el antirrobo y por lo tanto, nunca actuará sobre los traba puertas.

#### Sin presencia y modo presencia combinada

- 4A) NO TRABA EN AUTO.
- 4B) TRABA EN AUTO.
- 4C) Idem 4B) TR EN AUT.

#### Para modo full presencia

- 4A) AUT. NO TRABA / PRES. NO DESTRABA
- 4B) AUT. TRABA /PRESENCIA NO DESTRABA
- 4C) AUT. TRABA / PRESENCIA DESTRABA

En el modo automático “con traba” hace un " beep" 15 segundos antes de trabar las puertas. Este aviso previene olvidar las llaves puestas en el auto.

**5) Traba destraba con contacto:** 1) Nada, 2) solo traba, 3) traba /destraba (con puerta cerrada), 4) traba /destraba (con puerta abierta).

**6) Tiempo de antiasalto:** Es el tiempo que, en caso de asalto, demora el antiasalto en detener el motor y hacer sonar la alarma después de que el vehículo se aleja. Puede ser 30”, 60”, 120” o sin antiasalto en cuyo caso no hay ningún tipo de antiasalto, es decir el motor no se detiene ni con el control remoto, ni abriendo una puerta. Esto no quita que el motor no arranque si está activada la alarma de estacionamiento (antirrobo).

**7) Duración y modo de traba puertas:** Opciones A y B: un pulso de cierre y un pulso de apertura 0.5 Seg. o 2.5 Seg..respectivamente. Opción C, un pulso de traba 0.5 Seg. y dos pulsos de 0.5 Seg. de destraba.

#### 8) A) Sirena B) Bocina C) Sirena + Antiasalto Directo:

La última opción (también de sirena) a la vez hace que los modos de antiasalto automático no dependan de la apertura de las puertas. El antiasalto funciona directo, ideal para casos como Jeeps, Meharies, etc (incluso motos).

- 9) A) Siempre pre-alarma: Siempre que se golpee el auto sonarán una serie de “beeps”.
- B) Pre- alarma + Alarma: En esta modalidad el primer golpe hace una serie de beeps y si dentro de una ventana de tiempo de 25 Seg. se golpea de nuevo suena la alarma por 20 Seg.
- C) Siempre alarma: en este caso siempre suena la alarma directamente 20 Seg.

**10) Calibración:** Para calibración de controles. En este modo ambos controles actúan encendiendo las luces del auto, permitiendo calibrarlos. Recomendamos especialmente ver el comportamiento del control de presencia con el motor en marcha, limpiaparabrisas y forzador de calefacción encendidos.

## CONEXIÓN AL PLAFON DE LUZ DE CORTESIA TEMPORIZADA

Algunos automotores tienen “switches” en las cerraduras en lugar de pulsadores en los parantes, por lo que resulta imprescindible conectar el cable de puerta directo al plafón de luz de cortesía. Pero como generalmente esta luz está temporizada se complica la situación. Para resolver este inconveniente se implementó que mientras la luz de cortesía se mantiene encendida la entrada de puerta no es tenida en cuenta, pero cuando la luz se apaga la entrada de puerta se reintegra al sistema. Por lo tanto, el sistema se adapta automáticamente a los distintos tiempos de luz de cortesía de las distintas marcas y modelos de automotores.

Además como existen modelos por positivo y por negativo se implementó lo siguiente:

### ENTRADA de PUERTAS por (+) “Cruce de entradas puertas y baúl”

En la base de la alarma hay un “JUMPER” para cambiar la polaridad de la entrada de baúl (por masa o por positivo), cable “blanco”, obviamente esto sirve para los distintos casos de polaridad de los pulsadores de baúl. Para solucionar los casos de puertas por positivo (caso luz de cortesía temporizada, conexión plafón) se agregó la posibilidad de “cruzar” la entrada de puertas con la de baúl, mediante programación en el nivel 13. El cable “naranja” queda como baúl y el cable “blanco” (con el “jumper”) como puerta. De este modo el baúl queda por masa y la puerta seleccionable.

**ENTRADA BAUL** En todos los casos las entradas de las alarmas automotores son “normal abierto”. Para utilizar sensores “normal cerrado”, por ejemplo magnéticos o infrarrojos en portones o cajas de utilitarios se puede convertir la entrada de baúl a normal cerrada mediante programación (nivel 13) evitando la necesidad del uso de relés.

### ENTRADA ON-OFF

Las entradas ON-OFF se utilizan para conectar la alarma directamente al sistema de control remoto original del automóvil, de modo que la alarma se active y desactive con el mismo.

NOTA: Esta conexión no siempre es posible, dependiendo del modelo del automóvil y significa un “adicional” en la instalación.

## OPCIONES PROGRAMABLES:

**1) Valet:** A) Con corte de motor, B) Totalmente libre, C) Sin posibilidad de poner en valet.

En el primer caso el motor funciona por 3 minutos acumulativos, es decir que se puede poner en marcha y apagar varias veces, pero cuando se suman los 3 minutos se detiene la marcha y suena la sirena, si se saca la llave de contacto se detiene la sirena para evitar inconvenientes en el garage, si se pone contacto nuevamente suena la sirena y se saca contacto no suena.

En el segundo caso en modo valet el motor funciona libremente. En el tercer caso no es posible entrar en modo valet.

**2) Antiasalto:** A) Antiasalto sin control de presencia, se activa y desactiva pulsando control remoto común B) Antiasalto con presencia o touch, C) Antiasalto con presencia o “touch” y además el control de presencia maneja automáticamente el antirrobo D) Sin control de presencia, se activa pulsando control remoto y se desactiva con touch.

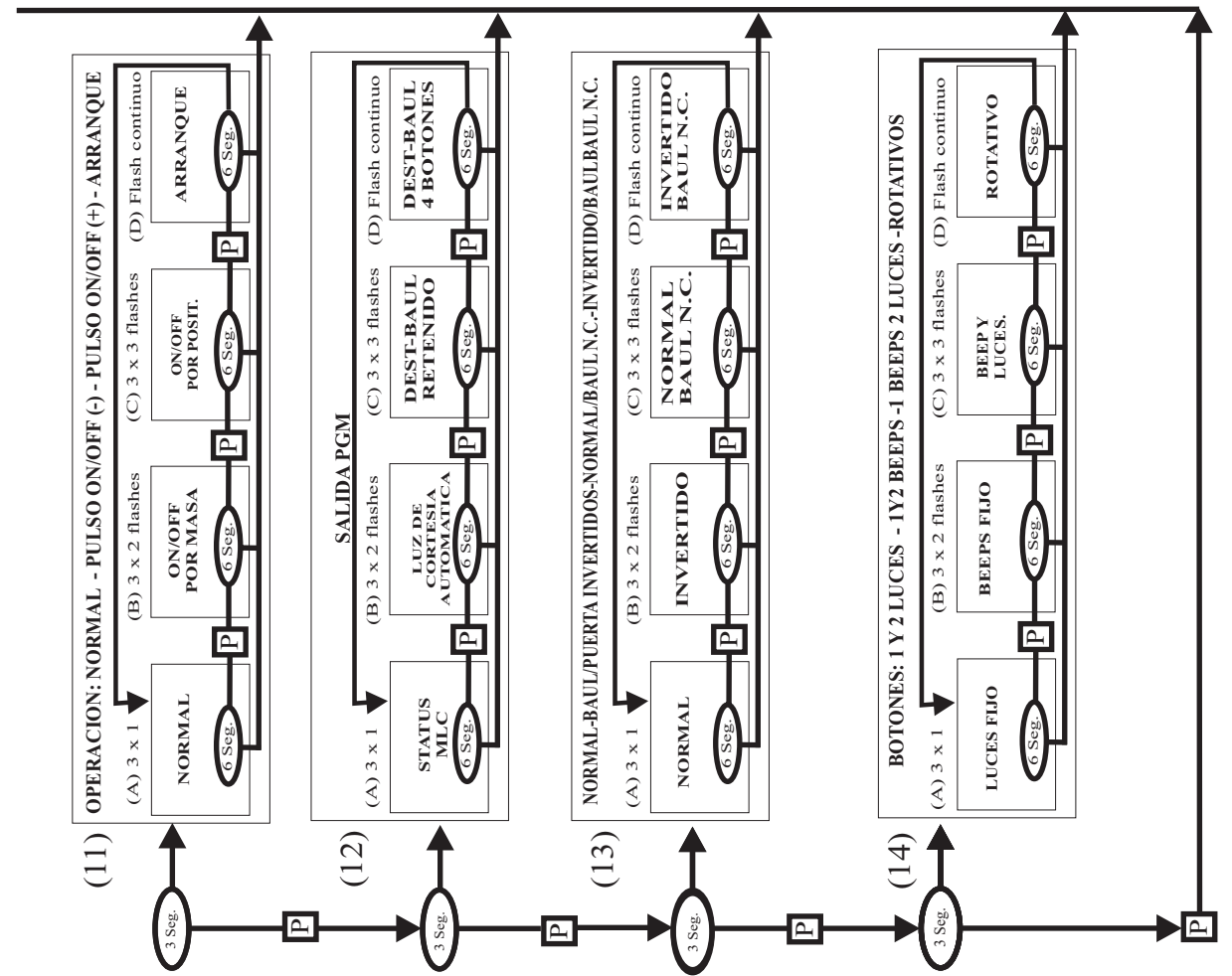

#### AGREGAR CONTROLES:

- 1) Saque el fusible de alimentación y espere unos segundos.
- 2) Reponga el fusible pero con el touch apretado.
- 3) El LED del tablero comenzará a destellar.
- 4) Pulse el botón del candado cerrado hasta que el LED de la alarma prenda fijo.
- 5) Suelte el control y el LED seguirá destellando.
- 6) Si se trata de un control de presencia, previamente deberá unir el puente de alambre que está cerca de la llavecita para que transmita fijo y luego se procede de igual manera.
- 7) Si no se agregan más controles el LED dejará de destellar en pocos segundos.

#### COMO BORRAR LOS CONTROLES

Para borrar todos los controles se debe quitar el fusible y reponerlo con el TOUCH apretado. Cuando el LED comience a destellar, soltar el touch y volver a apretar hasta que el LED se ponga fijo (doble touch). El LED quedará destellando para aprender los controles de nuevo.

#### BORRAR LOS CONTROLES Y VOLVER A LAS OPCIONES POR DEFECTO

Para borrar los controles y volver a las opciones de fábrica, se debe quitar el fusible y reponerlo con el TOUCH apretado. Cuando el LED comience a destellar, soltar el touch y volver a apretar hasta que el LED se ponga fijo (doble touch). El LED quedará destellando para aprender nuevos controles. Nota: al borrar los controles es necesario reprogramar las opciones.

## INSTALACION

La siguiente información es solamente una guía para instaladores con experiencia. La instalación debe ser realizada exclusivamente por personal idóneo.

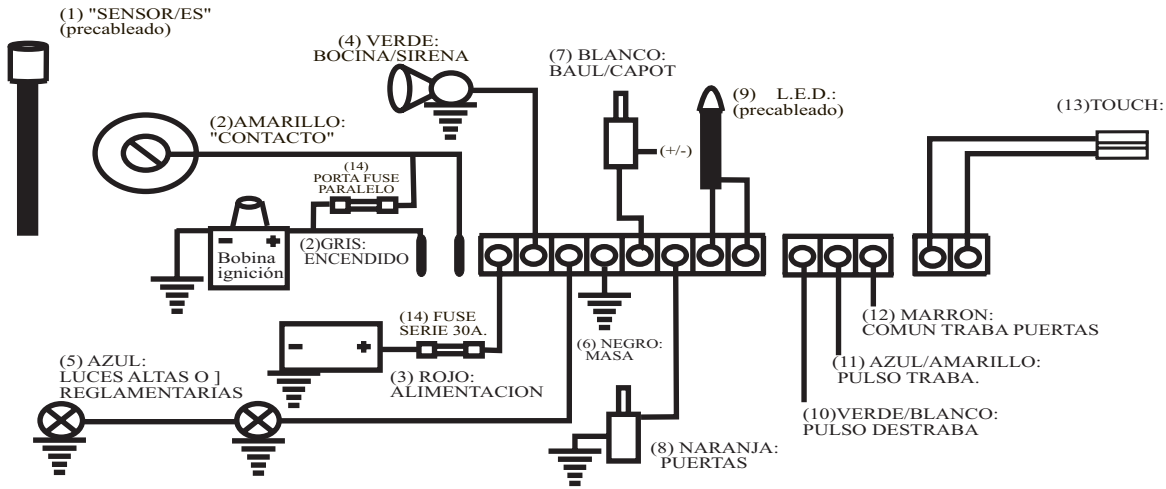

Es conveniente instalar la unidad en un lugar inaccesible debajo del tablero. No debe montarse en el habitáculo del motor.

MICROFONO: debe ser ubicado en algún agujero o abertura de modo que apunte a la luneta trasera.

SENSOR DE SHOCK: debe ser pegado en forma vertical con el cable para abajo preferentemente en el centro del tablero, los conectores están dentro de la base..

VOLUMETRICO: deben ser pegados en las esquinas superiores del parabrisas, prestando atención de que no queden ocultos por los parantes o los parasoles. En todos los casos los conectores están dentro de la base.

2) CORTE DE CORRIENTE: localizar el cable que alimenta la ignición, generalmente en la salida de la llave de contacto, interrumpir e intercalar los cables de corte amarillo y gris.

El valor máximo de esta corriente con todo encendido no debe superar los 8 A.

(3) POSITIVO: conectar firmemente a positivo fijo en cable troncal de entrada a la llave de arranque.

(4) BOCINAS O SIRENA: conectar bocinas o sirena por positivo,

(5) LUCES: conectar a luces por positivo. Confirmar haciendo puente entre (+) y el terminal de la ficha que enciendan las luces esté la llave en contacto o no.

(6) MASA: conectar a chasis asegurando una buena conexión.

(7) BAUL/CAPOT: para conectar a pulsador de baúl por masa o por positivo cambiabile mediante "jumper" en el equipo (+ BAUL-).

(8) PUERTAS: Para conectar a las puertas, independientemente del baúl para evitar que encienda la luz de cortesía al abrir el baúl.

(9) LED: colocarlo en la zona central de modo que pueda verse desde los costados y desde atrás. En el caso de los modelos con volumétrico el LED está ubicado en uno de los sensores (transductores de ultrasonido).

(10) PULSO DESTRABA: pulso para comandar el destrabe del cierra puerta centralizado.

(11) PULSO TRABA: pulso para comandar el trabe del cierra puerta centralizado.

(12) COMUN TRABA PUERTAS: para conectar a positivo o negativo según modelo del auto (polaridad de los traba puertas).

(13) TOUCH: El "touch" debe ser colocado en un lugar oculto para que no sea facilmente encontrado, pero a la vez accesible, ya que si fuera muy incómodo tocarlo resultaría en una molestia cotidiana.

(14) PORTAFUSIBLES: El equipo es provisto con un fusible y dos porta-fusibles, uno de ellos va en serie con la alimentación para protección y el otro va en paralelo al corte de corriente como medida de prevención para puentear el corte en caso de cortos circuitos ajenos a la alarma que pudieran dañar relés, terminales o circuito impreso.

# SISTEMA DE SEGURIDAD AUTOMOTOR

# TAUSEND

## TOTALMENTE PROGRAMABLE

MICROPROCESADO CON MEMORIA NO VOLATIL (versión Anti-scanner)

## MANUAL DE

## INSTALADOR

500-V (volumétrico)

500-Full (volumétrico y shock)

Versión 8.0

### OPCIONALES

- \* Control Celular
- \* Arranque de Motor a Control Remoto
- \* Control de Presencia
- \* Alza Cristales
- \* Abre baúl

Fabrica y garantiza PREVENTION Argentina